

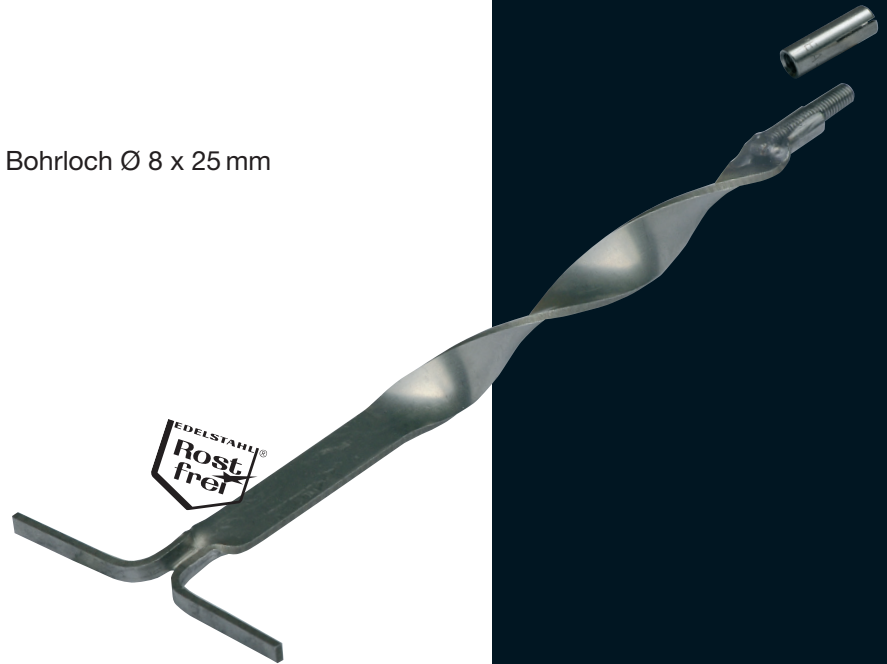

MX-Anker von Typ D

MX-Anker Typ D (D = Dübelverankerung) wird ausschliesslich bei Verankerung im Betonuntergrund eingesetzt und wird mittels Einschlaganker M6 darin verankert. Der Einschlaganker M6 (inox A4) wird mit dem MX-Anker mitgeliefert. Zusätzlich wirkt das Spiralmittelteil als Tropfnase die verhindert, dass Wasser dem Anker nach ins Mauerwerk gelangen kann.

Beweglichkeit: ± 5mm in alle Richtungen.

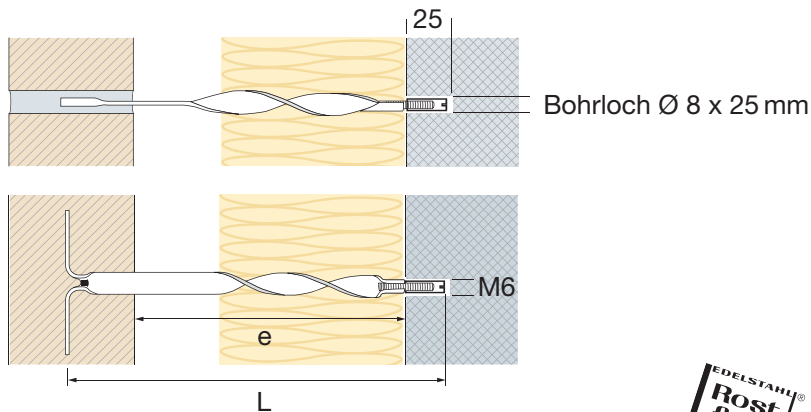

MURINOX® - Spiralanker MXD

Art.Nr.	Typ	Länge L (mm)	Schalenabstand e (mm)	 Stk.
Material: INOX 1.4571				
<i>mxd140-4</i>	MXD 140	140	50-80	50
<i>mxd170-4</i>	MXD 170	170	80-110	50
<i>mxd200-4</i>	MXD 200	200	110-140	50
<i>mxd230-4</i>	MXD 230	230	140-170	50
<i>mxd260-4</i>	MXD 260	260	170-200	50
<i>mxd290-4</i>	MXD 290	290	200-230	50
<i>mxd320-4</i>	MXD 320	320	230-260	50
<i>mxd350-4</i>	MXD 350	350	260-290	50

inkl. 1 Einschlaganker M6 x 25 inox A4

<i>sa06025-4</i>	M6x25	Einschlaganker separat inox A4
<i>hd06040-4</i>	M6x40	Hülsendübel inox A4
<i>wzea06</i>		Setzwerkzeug zu EA06, verzinkt

Setzwerkzeug wird mitgeliefert

Anwendung:
Lagerfuge – Einschlaganker
M6 für Beton

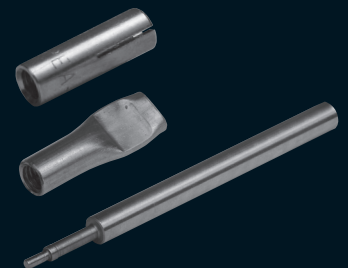

ancotech

ANCOTECH GmbH
Warwitzstrasse 9
5020 Salzburg
Tel: 0662 / 261 260 264
Fax: 0662 / 261 260 364

ANCOTECH AG
Industriestrasse 3
CH-8157 Dielsdorf
Tel: 044 854 72 22
Fax: 044 854 72 29

**Zertifiziert
Certification**

nach / selon

ISO 9001 : 2008

MX-Anker Typ A (A = ancoBOND-Injektionsmörtel) wird mittels 2-Komponenten-Injektionsmörtel im Verankerungsgrund verankert. Mit diesem Ankertyp erreicht man die grösste Flexibilität im Verankerungsgrund (Mauerwerk unabhängig von der Lage der Lagerfuge, Beton, Naturstein). Zusätzlich wirkt das Spiralmittelteil als Tropfnase die verhindert, dass Wasser dem Anker nach ins Mauerwerk gelangen kann.

Beweglichkeit: ± 5mm in alle Richtungen.

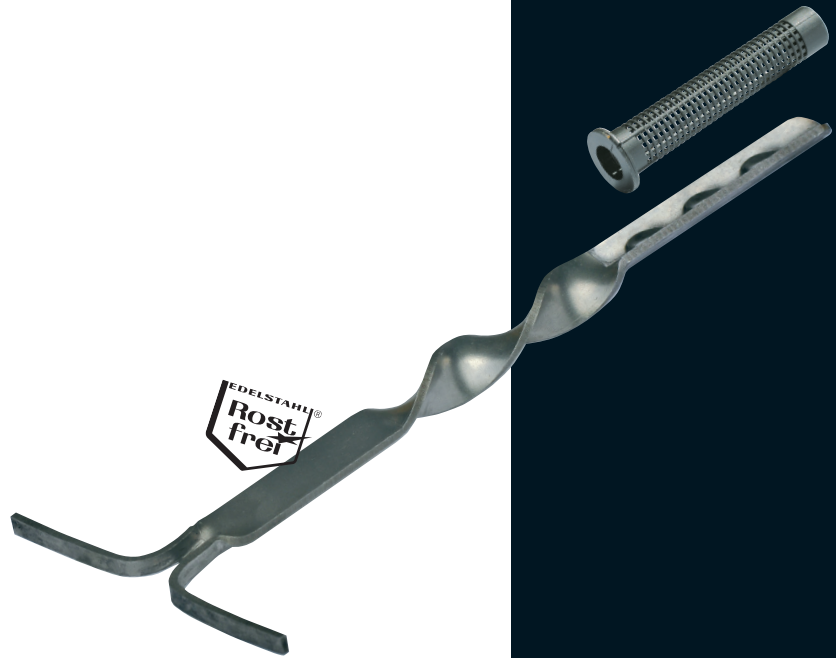
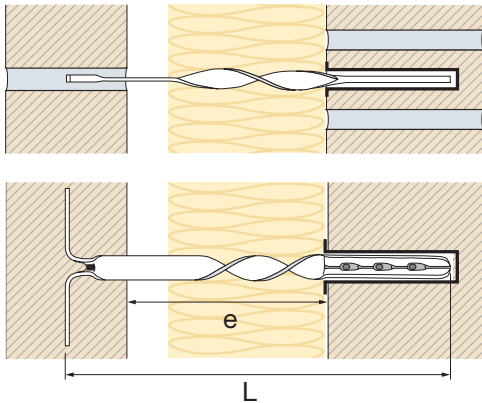

MURINOX® - Spiralanker MXA

Art.Nr.	Typ	Länge L (mm)	Schalenabstand e (mm)	 Stk.
Material: INOX 1.4571				
<i>mx200-4</i>	MXA 200	200	50-80	50
<i>mx230-4</i>	MXA 230	230	80-110	50
<i>mx260-4</i>	MXA 260	260	110-140	50
<i>mx290-4</i>	MXA 290	290	140-170	50
<i>mx320-4</i>	MXA 320	320	170-200	50
<i>mx350-4</i>	MXA 350	350	200-230	50

inkl. 1 Siebhülse 16 x 85 mm

<i>ab4200</i>	Auspresspistole für Kartusche	380 cm ³ , 410 cm ³ , 420 cm ³
<i>abvm410</i>	VM-Injektionsmörtel 410 cm ³ , ca. 16 Dübelfüllungen, inkl. Mischer	
<i>abs16085-k</i>	Siebhülse zusätzlich	Ø = 16 mm, L = 85 mm

Serie
mxa

Anwendung:

Lagerfuge – gebohrte Verankerung mit 2-Komponentenmörtel (Mauerwerk, Naturstein oder Beton)



ancotech

ANCOTECH GmbH
Warwitzstrasse 9
5020 Salzburg
Tel: 0662 / 261 260 264
Fax: 0662 / 261 260 364

ANCOTECH AG
Industriestrasse 3
CH-8157 Dielsdorf
Tel: 044 854 72 22
Fax: 044 854 72 29

Zertifiziert
Certification

nach / selon

ISO 9001 : 2008

MX-Anker von Typ M

MX-Anker Typ M (M = Mauerwerk) ist der klassische Zweischalanker und wird verwendet, wenn die Lagerfugen beider Schalen auf derselben Höhe liegen. Er kann sowohl bei gleichzeitigem Aufmauern der beiden Schalen, wie auch bei vorgängigem Aufmauern der Innenschale verwendet werden. Zusätzlich wirkt das Spiralmittelteil als Tropfnase die verhindert, dass Wasser dem Anker nach ins Mauerwerk gelangen kann.

Beweglichkeit: ± 5mm in alle Richtungen.

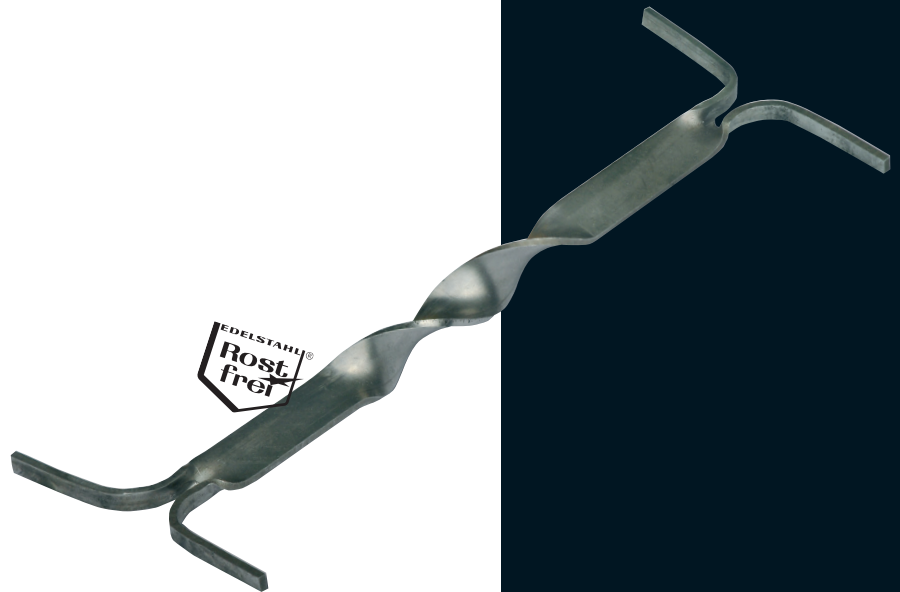
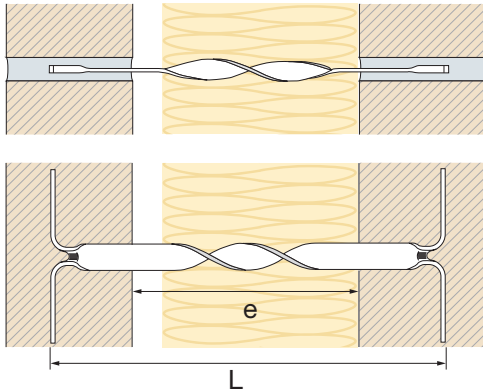

MURINOX® - Spiralanker MXM

Art.Nr.	Typ	Länge L (mm)	Schalensabstand e (mm)	 Stk.
Material: INOX 1.4571				
<i>mxm190-4</i>	MXM 190	190	50-90	50
<i>mxm230-4</i>	MXM 230	230	90-130	50
<i>mxm270-4</i>	MXM 270	270	130-170	50
<i>mxm300-4</i>	MXM 300	300	170-200	50
<i>mxm330-4</i>	MXM 330	330	200-230	50
<i>mxm360-4</i>	MXM 360	360	230-260	50

Anwendung:
Lagerfuge – Lagerfuge

ancotech

ANCOTECH GmbH

Warwitzstrasse 9
5020 Salzburg
Tel: 0662 / 261 260 264
Fax: 0662 / 261 260 364

ANCOTECH AG

Industriestrasse 3
CH-8157 Dielsdorf
Tel: 044 854 72 22
Fax: 044 854 72 29

Zertifiziert
Certification

nach / selon
ISO 9001 : 2008

MX-Anker von Typ V

MX-Anker Typ V (V = Vormaueranker) wird als punktförmige Verankerung bei untergeordneten Bauteilen eingesetzt. Er stellt eine fixe, unverschiebliche Verbindung zwischen Mauerwerk und Verankerungsgrund dar.

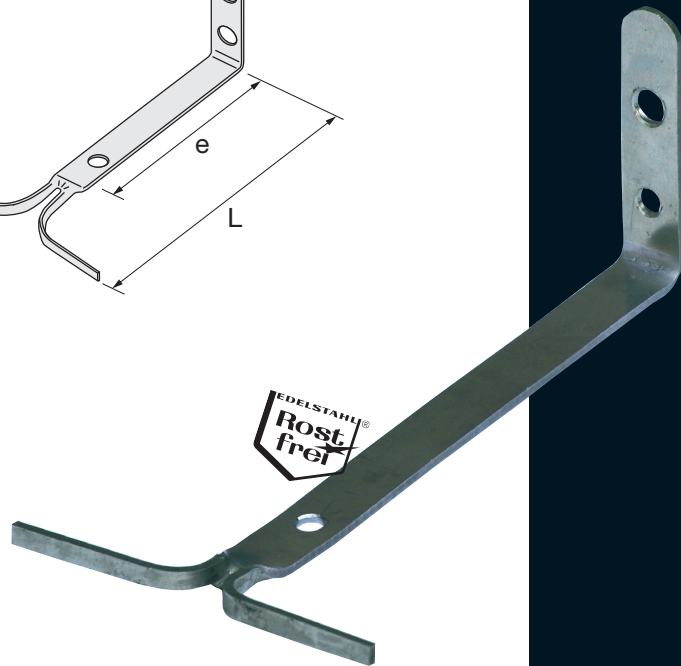
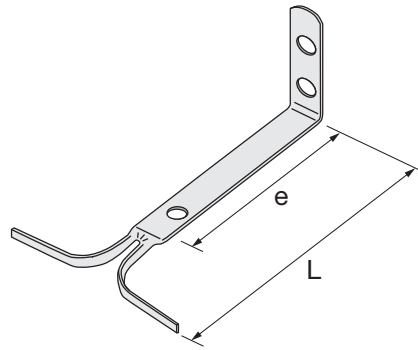
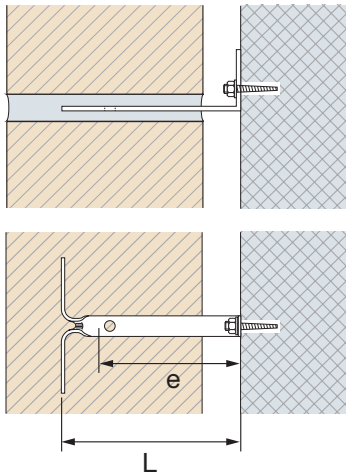

Serie
mxv

MURINOX® - Anker MXV

Art.Nr.	Typ	Länge L (mm)	Schalenabstand e (mm)	 Stk.
Material: INOX 1.4571				
<i>mxv080a-4</i>	MXV 080	140 (80+60)	0-50	50
<i>mxv110a-4</i>	MXV 110	170 (110+60)	30-80	50

inkl. 1 Dübel und 1 Schraube

MXV-Anker für andere Isolationsabstände sind kurzfristig ab Produktion lieferbar.

Anwendung:
Lagerfuge – Dübel-
verankerung für
Mauerwerk oder Beton

ancotech

ANCOTECH GmbH
Warwitzstrasse 9
5020 Salzburg
Tel: 0662 / 261 260 264
Fax: 0662 / 261 260 364

ANCOTECH AG
Industriestrasse 3
CH-8157 Dielsdorf
Tel: 044 854 72 22
Fax: 044 854 72 29

Zertifiziert
Certification
nach / selon
ISO 9001 : 2008